



Convenzione D.D. n°13 del 8/05/2019
tra la Città Metropolitana di Palermo
l'Unione dei Comuni "Madonie" e
l'Ufficio Speciale per la Progettazione

REGIONE SICILIANA
PRESIDENZA



UNIONE DEI COMUNI
"MADONIE"



CITTA' METROPOLITANA DI
PALERMO



VISTI ED APPROVAZIONI

Città Metropolitana di Palermo
Area Viabilità-Edilizia-BB.CC.
Direzione Viabilità

VISTO:

Si convalida e si esprime parere
favorevole all'approvazione tecnica

n° _____ del _____

IL RUP

ing. Elio Venturella

PROGETTO ESECUTIVO

**Lavori di sistemazione e messa in sicurezza in tratti saltuari del
piano viario della S.P. n° 54 di Piano Battaglia e S.P. n° 113
Circonvallazione di Piano Battaglia**

CUP : 47H170142002

CIG :

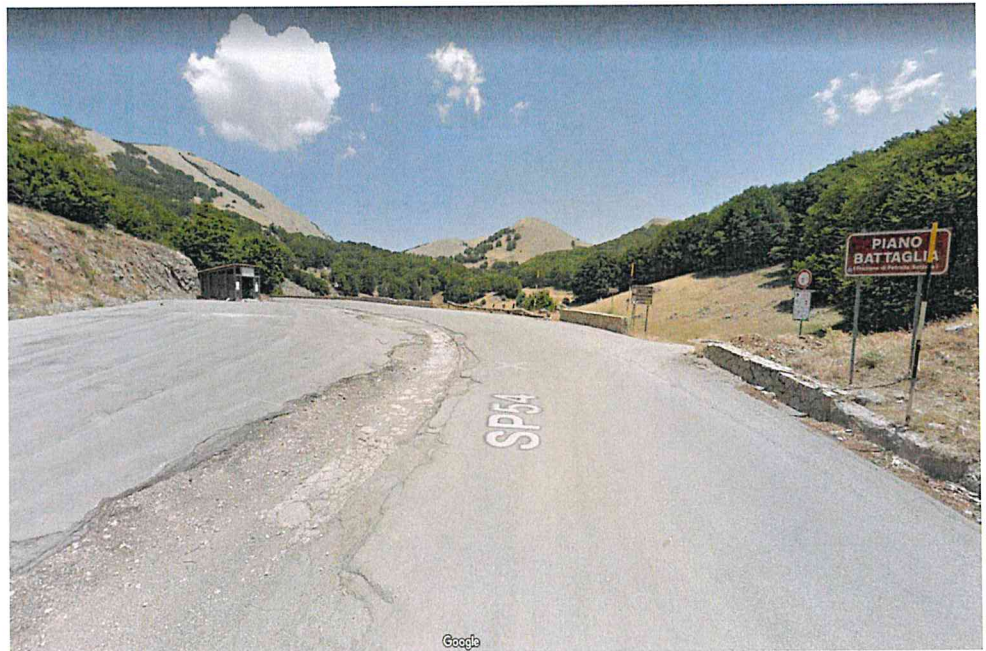

Palermo, li

D02 03 03
MURI
GABBIONI

**GRAFICI ED UBICAZIONE MURI E GABBIONI –
GRAFICI STABILITA' PENDII MURI E GABBIONI**

	DATA	SCALA
	18 DIC. 2020	

Gruppo di Progettazione:

Progettista ing. Leonardo Santoro

Progettista ing. Raul Gavazzi

Coord. Sicurezza geom. Francesco Pio Sunseri

C.T.P. arch. Lorenzo La Mantia

C.T.P. geom. Salvatore Chiommino

C.T.P. geol. Francesco Manuli

C.T.P. Sig.ra. Schiano di Cola Marika



MURD 1: Muro H 2,00 con trioni

30

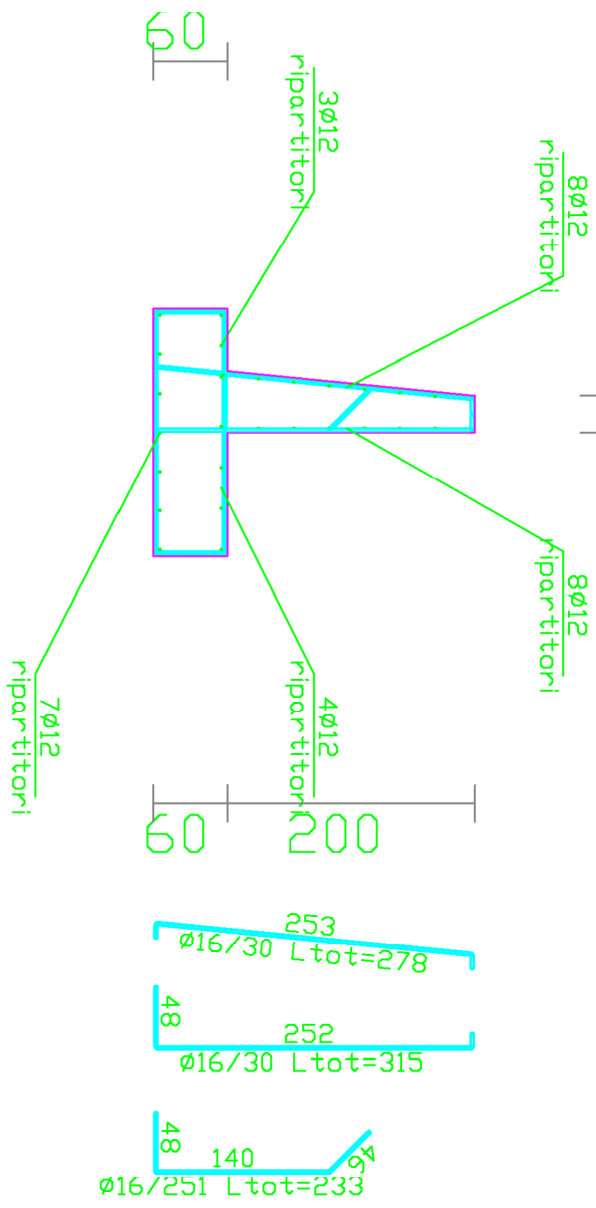

5050 100

253
Ø16/30 Ltot=278

48 252
Ø16/30 Ltot=315

48 140
Ø16/251 Ltot=233

192
Ø16/22 Ltot=301

52 192 52
Ø16/30 Ltot=301

RAPPRESENTAZIONI GRAFICHE OUTPUT STRUTTURA

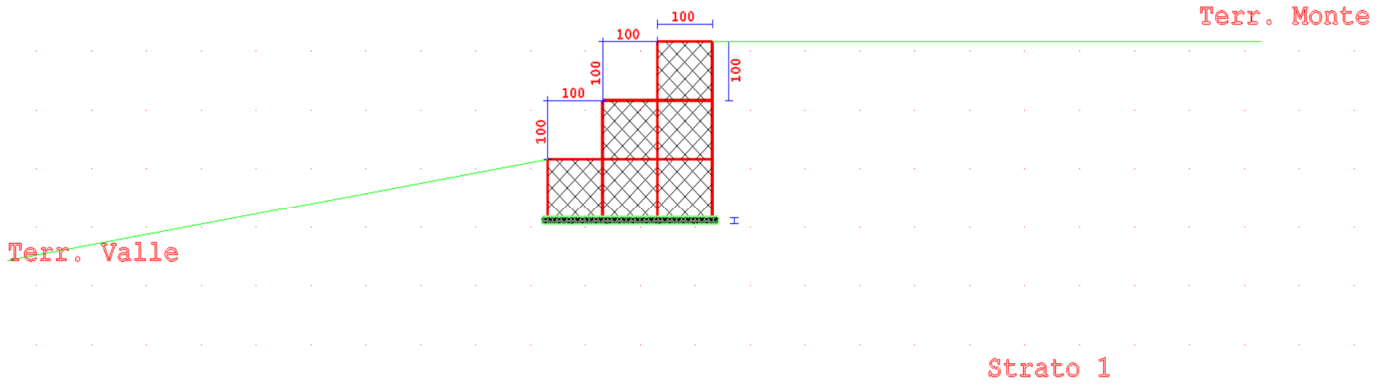

NUOVO GABBIONI 3 METRI

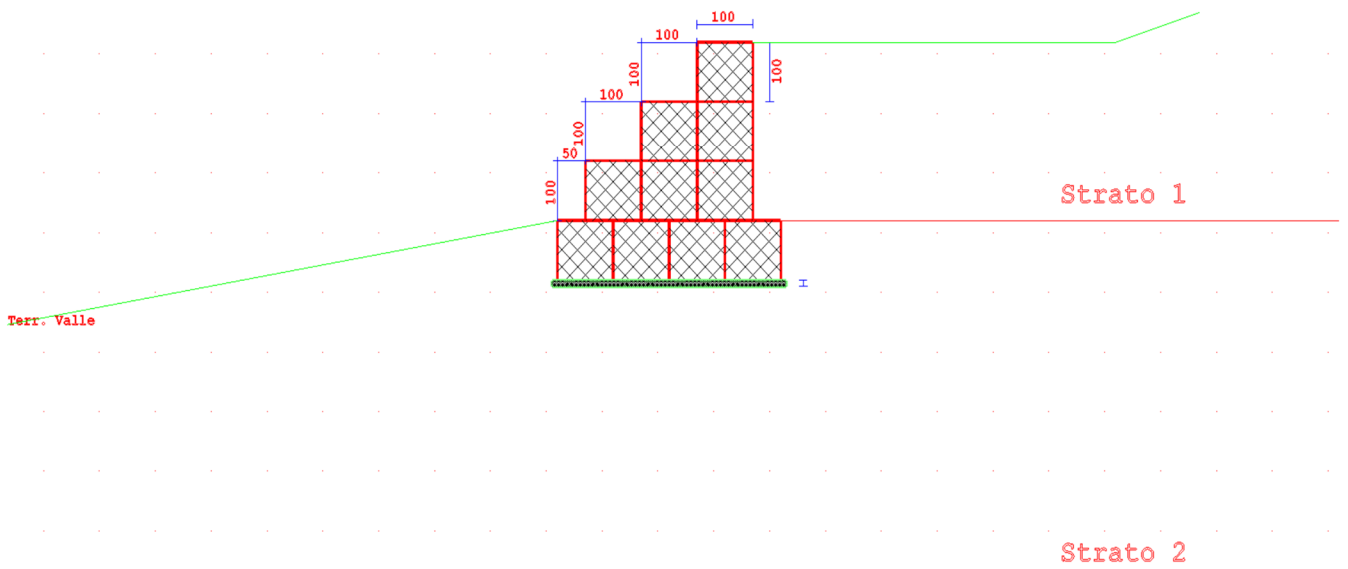

NUOVO GABBIONI 4 METRI

RAPPRESENTAZIONI GRAFICHE OUTPUT STRUTTURA

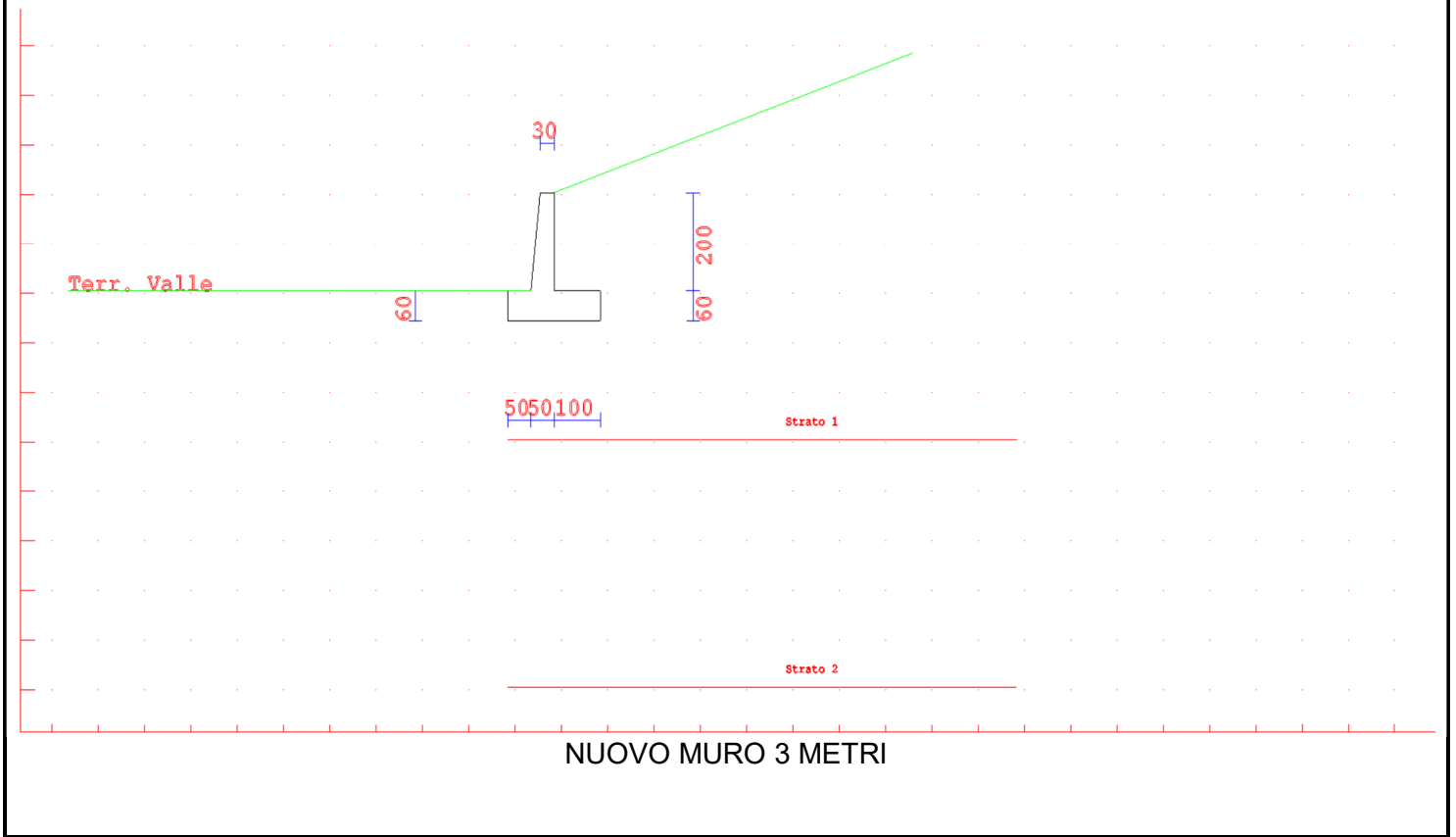

RAPPRESENTAZIONI GRAFICHE OUTPUT STRUTTURA

PENDIO MURO H=2,00 mt.

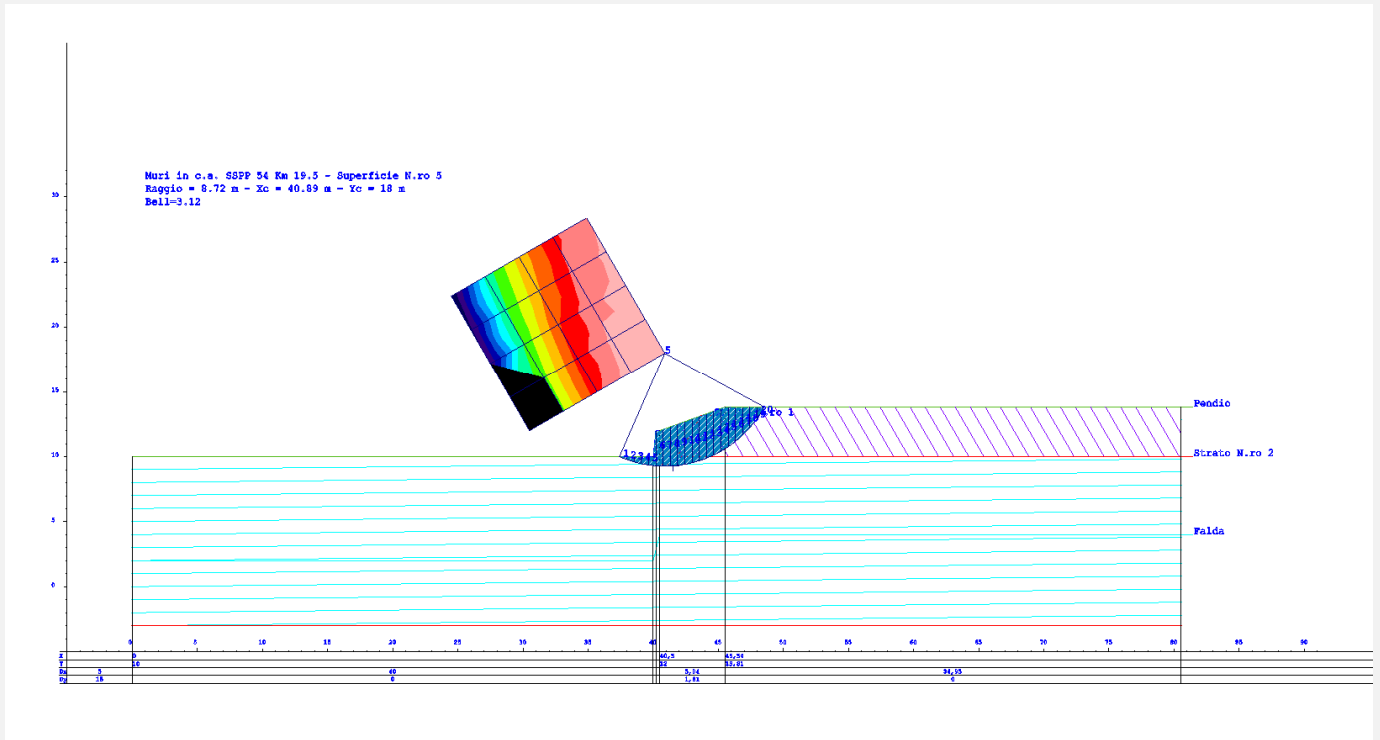

PENDIO GABBIONI H=3 mt.

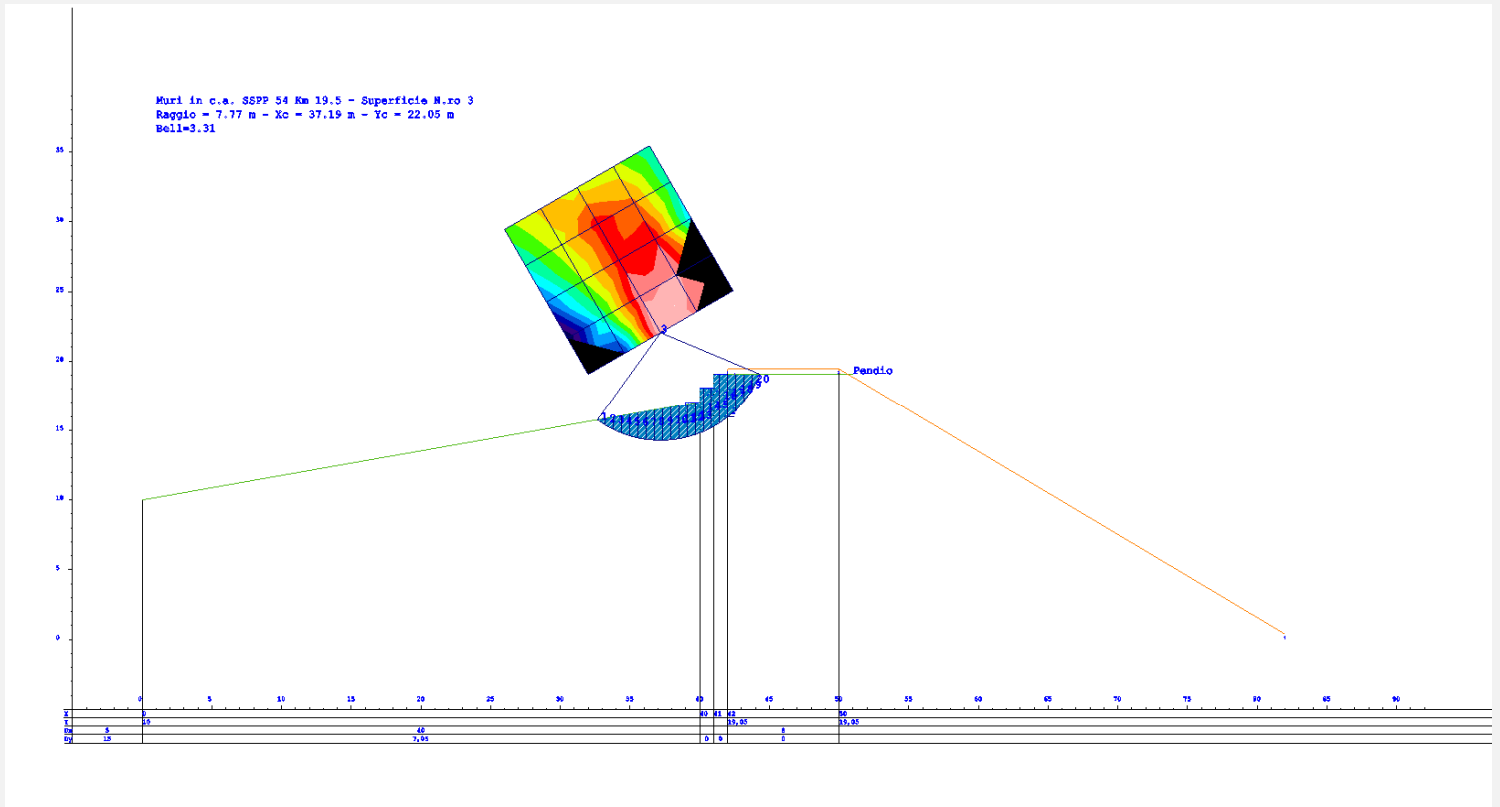

PENDIO GABBIONI H=4 mt.

